

# PyHLIFT

Brazo Articulado Eléctrico 15.8m - REF: A16E

Versión J

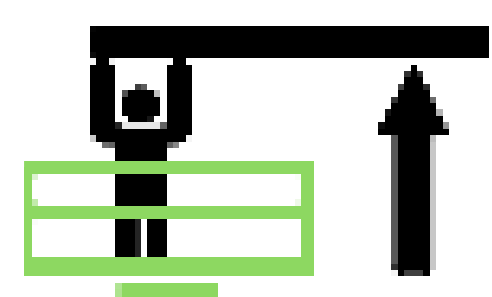

15.8m

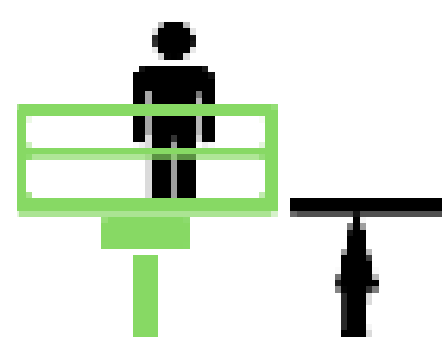

13.8m

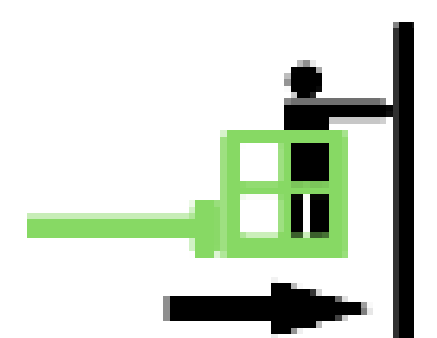

7.5m

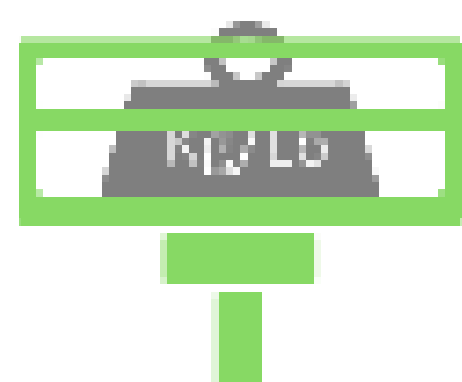

230 Kg

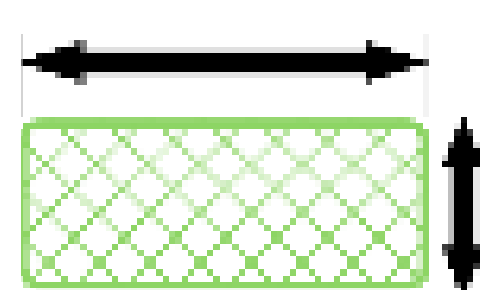

(A) 0.7m x (B) 1.4m

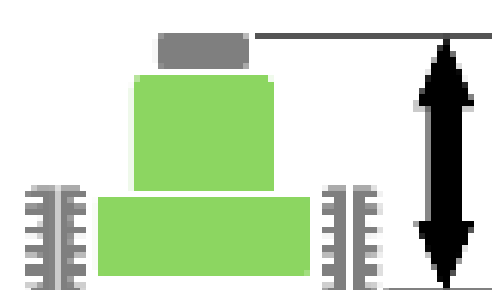

(C) 2.0m



Usted recibirá un producto de marca, modelo y especificaciones similares a la imagen representativa.

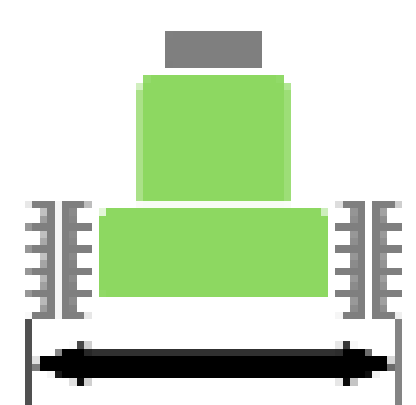

(E) 1.76m

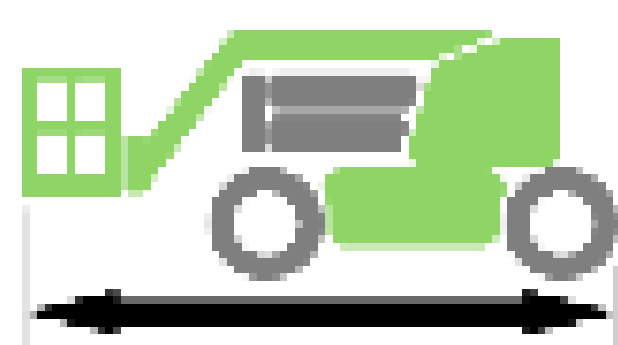

(D) 6.5m



5.0 Km/h

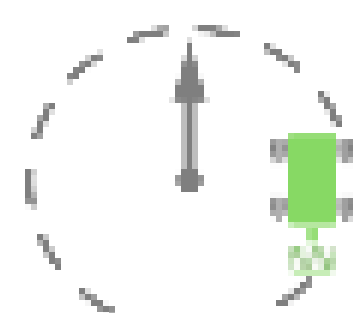

2.83m



35%



5960 Kg

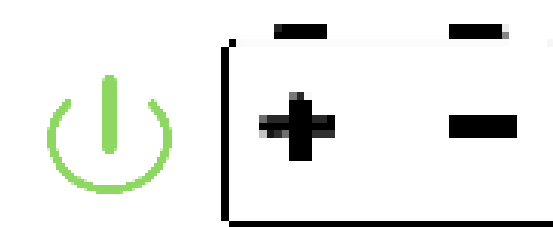

ELÉCTRICO

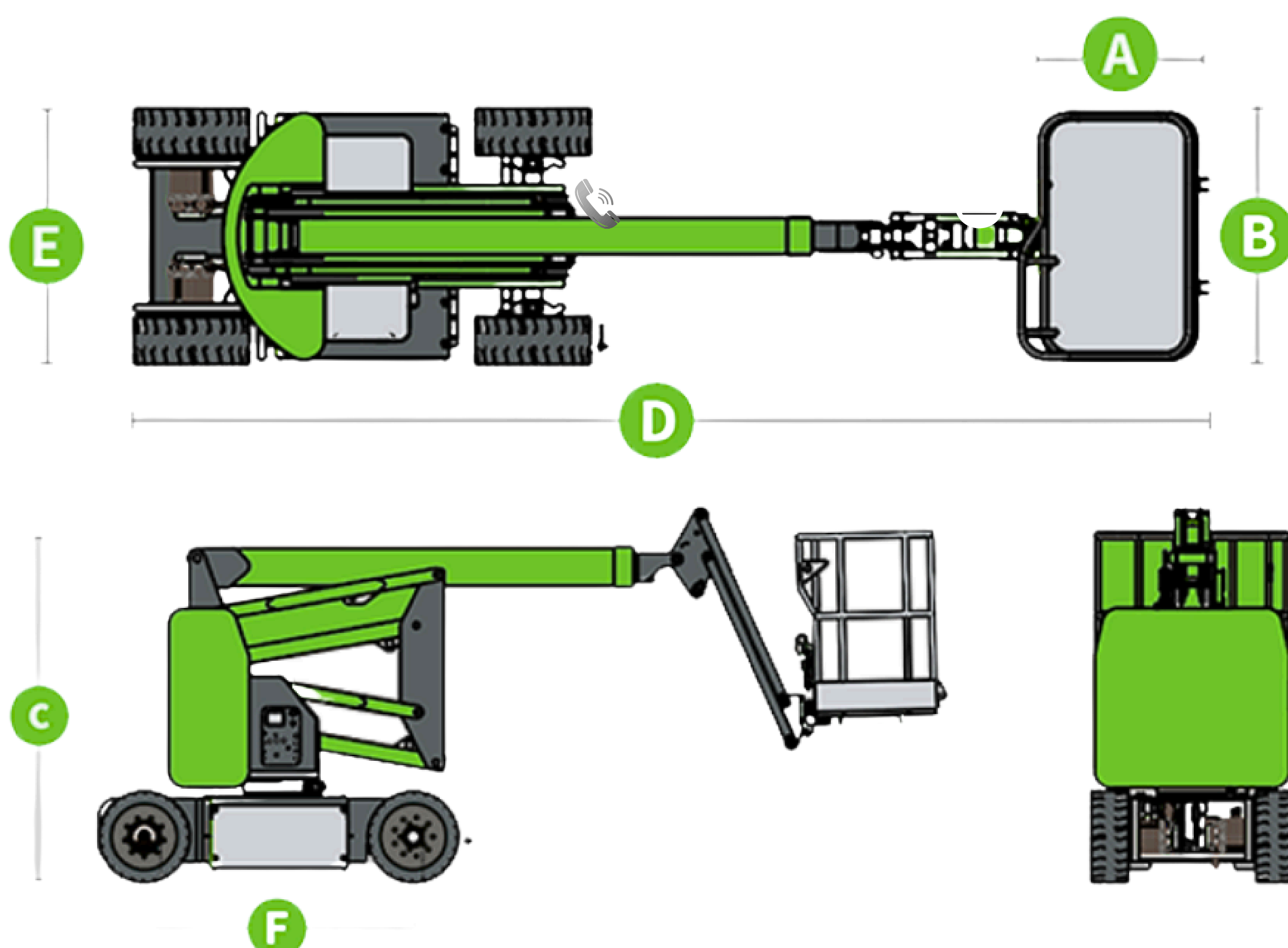

Especificaciones	
Altura Máxima de Trabajo	15.8m
Altura Máxima Piso Canasta Elevada	13.8m
Altura de Articulación	7.0m
Alcance Horizontal	7.5m
Dimensiones de la Canasta (Largo × Ancho)	1.4m × 0.7m
Longitud – Replegada	6.5m
Ancho Total	1.76m
Altura – Replegada	2.0m
Distancia entre Ejes	1.76 m
Altura Libre al Suelo	0.25 m
Productividad	
Capacidad de Peso en Canasta	230 Kg
Máximo de Ocupantes en la Canasta	2 personas
Rotación de la Canasta	± 80°
Rotación de Tornamesa	355°
Velocidad de Traslado – Replegado	5.0 km/h
Pendiente Máxima Admitida – Replegado	35%
Ángulo Máximo de Trabajo	3°
Radio de Giro (externo)	2.83m
Tracción y Dirección	2×2
Peso	5960 Kg
Llanta	250-15
Potencia	
Batería	48V / 300Ah
Cargador	48V / 35A
Tanque Hidráulico	20 L
Motores de Propulsión	Tracción Eléctrica

## Características:

- Joysticks con control proporcional
- Sistema de nivelación automática
- Desplazamiento a máxima altura
- Llantas non marking
- Baterías libres de mantenimiento
- Alarma de inclinación con corte de elevación
- Alarma de descenso con baliza intermitente
- Alarma en todos los movimientos
- Sistema de frenado automático
- Rotación continua de la tornamesa de 355°
- Tracción positiva en las cuatro ruedas
- Sistema de diagnóstico a bordo
- Sistema de descenso de emergencia
- Cilindro con válvula de retención
- Botón de parada de emergencia
- Para uso interior y exterior